

Louef

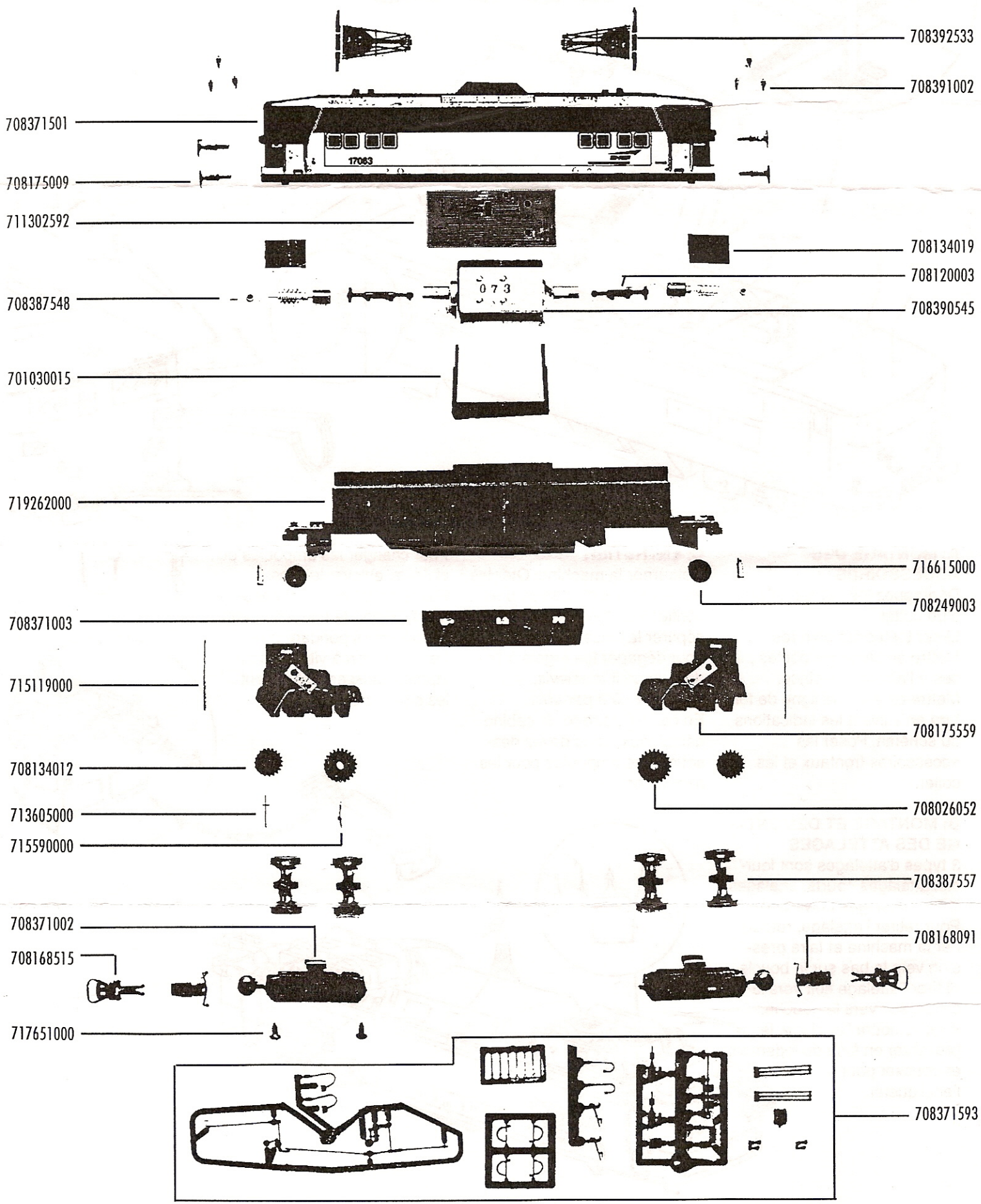

Jouef

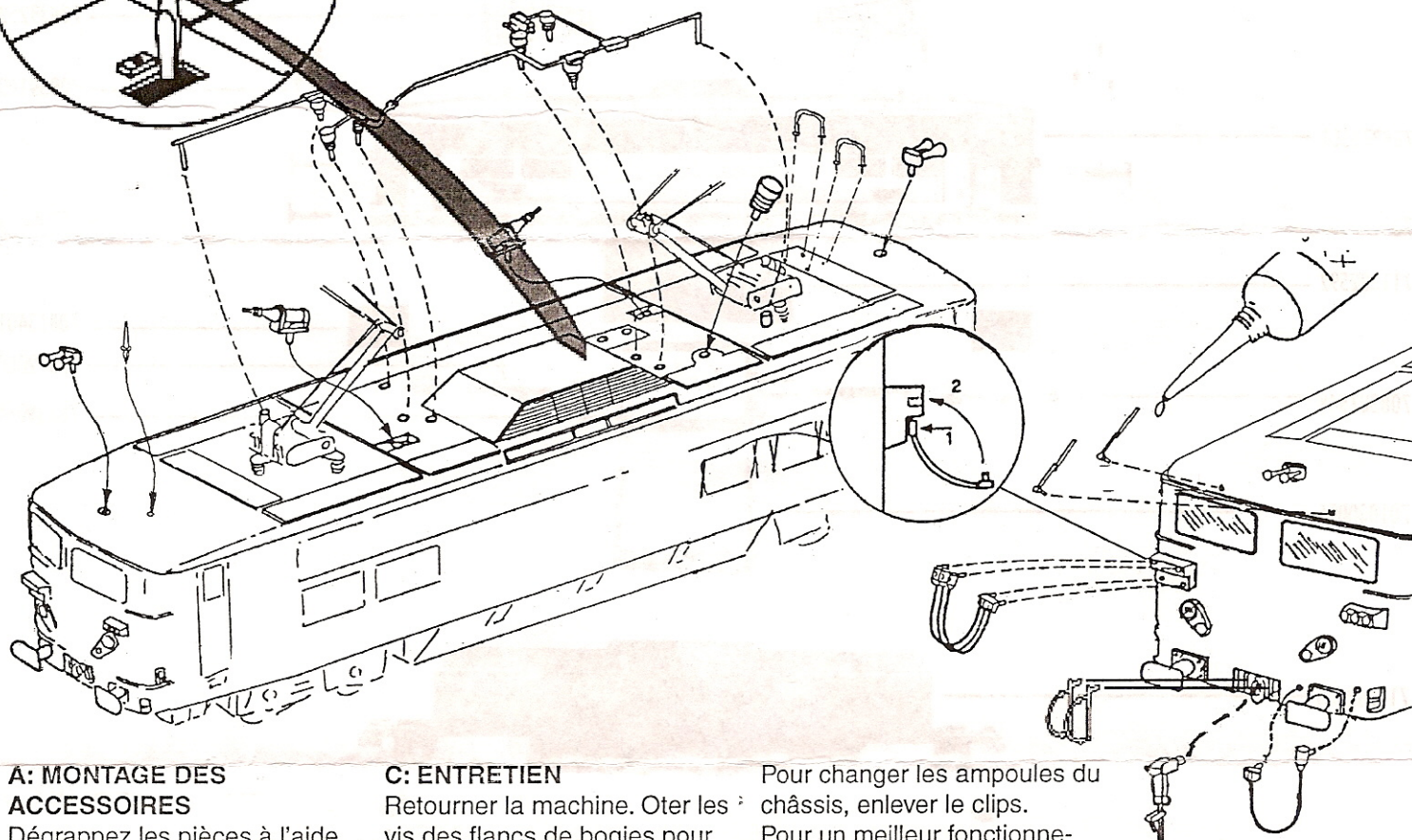
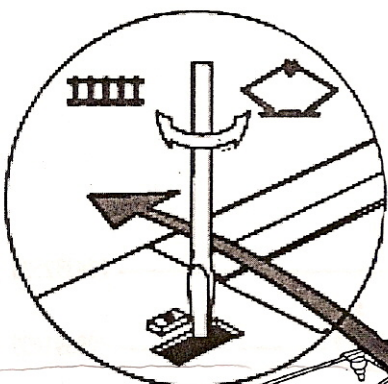

A: MONTAGE DES ACCESSOIRES

Dégrapez les pièces à l'aide d'un cutter.
Limer toutes les bavures.
Mettre en place les petites pièces à l'aide d'une pince.
Mettre en place la ligne de toiture en suivant les indications du schéma. Poser les accessoires frontaux et les coller.

B: MONTAGE ET DEMONTAGE DES ATTELAGES

3 types d'attelages sont fournis: attelages courts, attelages longs, attelages universels.
Pour retirer l'attelage, retourner la machine et faire pression vers le bas sur la boucle et tirer l'attelage soit vers la droite, soit vers la gauche.
Pour remettre l'attelage, le présenter en face du logement et pousser pour l'encliqueter.

C: ENTRETIEN

Retourner la machine. Oter les vis des flancs de bogies pour vérifier les pignons. Pour séparer la caisse du châssis pour dégager les ergots à l'aide d'un petit tournevis. Procéder côté par côté.
En cas d'éclairage de cabine défectueux, vous devez dessouder les ampoules pour les remplacer.

Pour changer les ampoules du châssis, enlever le clips. Pour un meilleur fonctionnement, "rôder" la machine dans chaque sens pendant une heure environ à vitesse constante. Graisser légèrement les pignons des bogies.

