

63549		SNCF	BB 25247	=
Pos. Nr. Pos.no. N° de pos.	Beschreibung Description Description	Art.-Nr. Art.no. Réf.	Preisgruppe Price bracket Catégorie tarif	
1	Stromabnehmer grau Typ Am18 Pantographe unijambiste type Am18	85409	38	
2	Stromabnehmer grau Typ Am18 Pantographe unijambiste type Am18	85410	38	
3	GF-Schraube M 2 x 6 Vis GF M 2 x 6	85672	2	
4	Antenne Antenne radio sol/train	88030	4	
5	E-Lokführer blau Mécanicien, bleu	89732	5	
6	Dachgriff (Draht) Manette	95585	3	
7	Dachleitung Ligne de toiture	105864	8	
8	Seitenfenster Fenêtres latérales de la cabine	105876	5	
9	Oberleitungskontakt Contact de prise de courant par panto- graphe	106925	3	
10	Teilesatz Jeu des pièces	107907	16	
11	UIC-Dose Prise interphonie UIC	111407	2	
12	Führerstand komplett Cabine de conduite, complète	116950	6	
13	Glühlampe 16V Ampoule 16V	109088	12	
14	Puffer Tampon	107905	2	
15	Lampenbrücke Insert des feux	116951	6	
16	Trittbrett Stirn Marchepied face avant	116952	2	
17	Lichtleiter breit Conduite de lumière, type large	114360	5	
18	Unterteil (Zinkal) Chassis (en zamac)	116938	35	
19	Unterboden+Kesselsatz Jeu des pièces (Réservoir, coffret d'appareillage)	116939	10	
20	Gehäuse lackiert und bedruckt 25247 Caisse peinte, avec tampographie 25247	116947	60	
21	Frontfenster Fenêtres frontales	116948	3	
22	Pufferbohle "Betrieb" Traverse de tamponnement "exploitation"	116949	15	
23	Isolatorsatz Jeu d'isolateurs	113876	20	
24	Teilesatz (Hauptschalter, Isolator) Jeu des pièces (Disjoncteur, Isolateur)	113877	6	
25	Dachhupe doppelt Trompe double	116953	2	
26	Teilesatz Jeu des pièces	116954	7	
27	Gehäuse lackiert und bedruckt 525250 Caisse peinte, avec tampographie 525250	116955	74	
28	Dachaufbau Lanterneau	116956	2	
29	Lichtleiter weiss Conduite de lumière, incolore	117182	3	

Änderungen in Konstruktion und Ausführung vorbehalten
We reserve the right to change the construction and specification
Nous nous réservons le droit de modifications de construction
et d'exécution techniques

Symbolische Darstellung
Symbolic Illustration
Illustration figurative

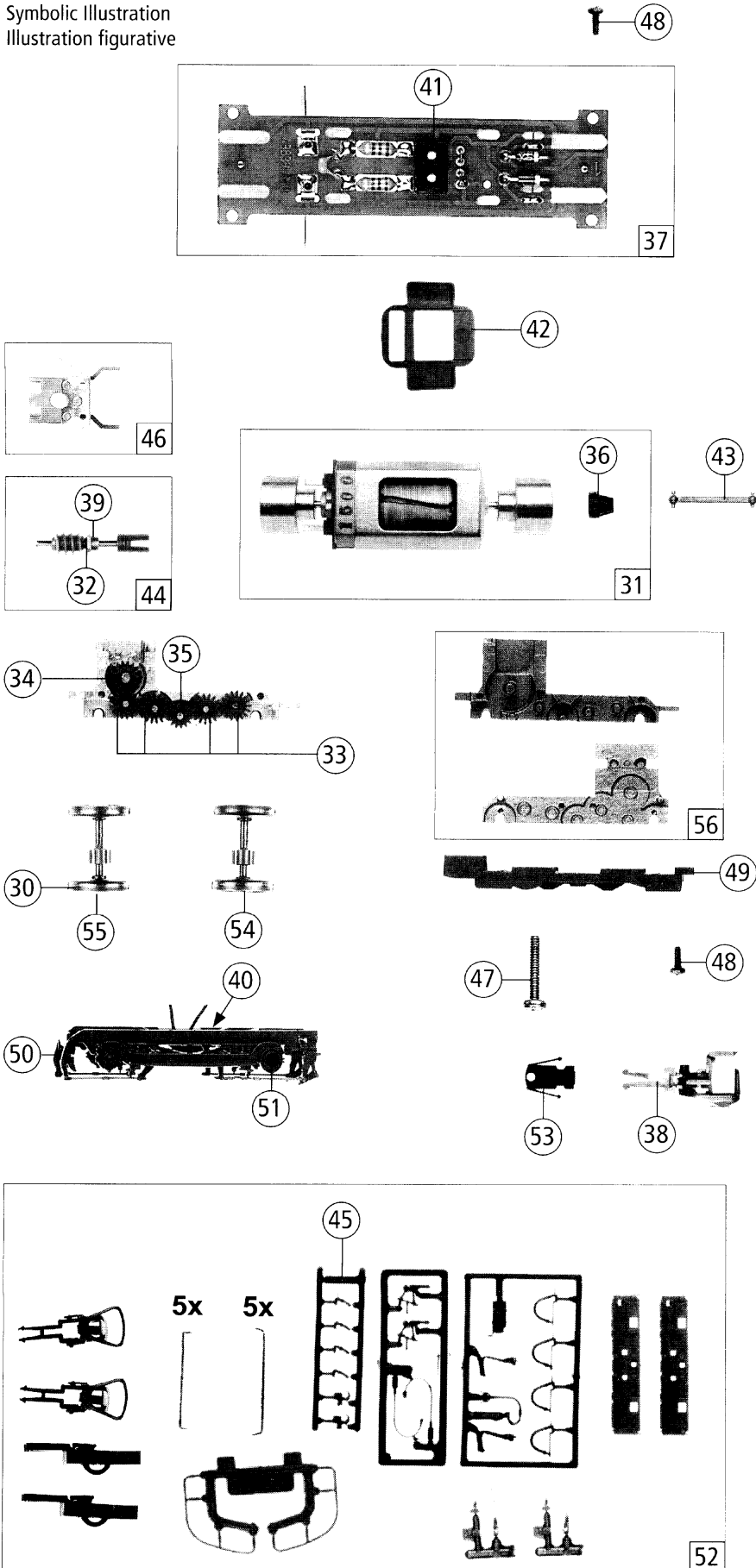

Pos. Nr. Pos.no. N° de pos.	Beschreibung Description Description	Art.-Nr. Art.no. Réf.	Preisgruppe Price bracket Catégorie tarif
30	Hafringesatz 10 Stk. 12,9-14,6mm Bandage d'adhérence 10 pièces 12,9-14,6mm	40070	---
31	Motor komplett Moteur complet	85093	57
32	Beilagscheibe Rondelle	86108	2
33	Zahnrad z=17; m 0,4 Pignon z=17; m 0,4	86418	2
34	Schneckenrad Roue de vis sans fin	86419	2
35	Zahnrad z=14 Pignon z=14	86480	2
36	Kardanschale, kurz Tulipe d'arbre à Cardan, courte	87129	3
37	Platine komplett Circuit imprimé, complet	87781	43
38	Universal Kupplung Attelage universel	89282	5
39	Lager für Schneckenachse Palier de l'axe de la vis sans fin	89749	6
40	Radkontakt Palpeur	89918	5
41	Brückenstecker Fiche de shuntage	100644	7
42	Distanzplättchen Entretoise	106116	2
43	Kardanwelle Arbre à Cardan	106427	2
44	Schneckensatz Jeu de vis sans fin	106918	24
45	Atrappenrahmen klein Petit cadre (boyaux, crochets)	107808	3
46	Schneckendeckel m.Stab.feder Couvercle «vis sans fin» avec ressorts de stabilisation	107896	4
47	GF-Schraube M 2 x 10 Vis GF M 2 x 10	114854	2
48	GF-Schraube M 2 x 5 Vis GF M 2 x 5	114966	2
49	Getriebeboden Fond du carter	116941	10
50	Drehgestellblende Flancs de bogie	116943	10
51	Rollenachslagersatz Couvercle pour boîte d'essieux à rouleaux	116944	6
52	Zurüstbeutel Sachet de pièces de finition	116940	36
53	Kupplungskammer Logement d'attelage	116942	2
54	Radsatz ohne Hafring mit Zahnrad Essieu à roues non-bandagées, avec pignon	116945	18
55	Radsatz mit 2 Hafringen Essieu à roues bandagées	116946	20
56	Getriebeteilesatz Jeu d'engrenages	113884	18

Ersatzteile erhalten Sie bei Ihrem Fachhändler, oder Ihrer Landesvertretung oder bei:

You can order your Replacement Parts at your local dealer, your country representative or:

Pour passer commande des pièces détachées contactez votre détaillant, le S.A.V. de votre importateur national ou le S.A.V. ROCO:

Roco Modellspielwaren GmbH
Kundendienst
Rifer Hauptstraße 21
A-5400 Hallein

